

Referencias

Nombre: Geom DL x DCn (DCr) - h x e
Geom: E=Hexagonale, R=Romboidal, Q=Cuadrada, T=Redonda, S=Aplanada
DL: Diagonal Larga
DCr: Diagonal Corta real
h: ancho de hilo
e: espesor
eFin: espesor final
Ancho - DL: Ancho en dirección DL
Long - DC: Longitud en dirección DC

Dimensiones de la malla

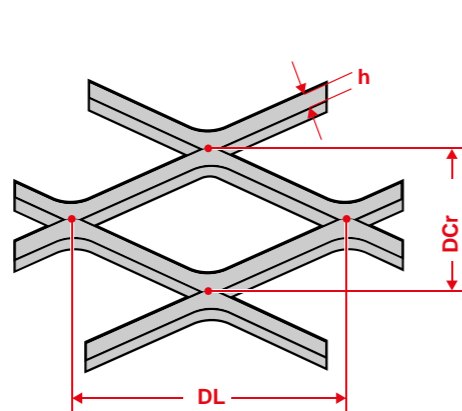

Sección

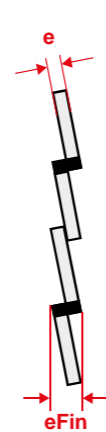

Dimensiones formato

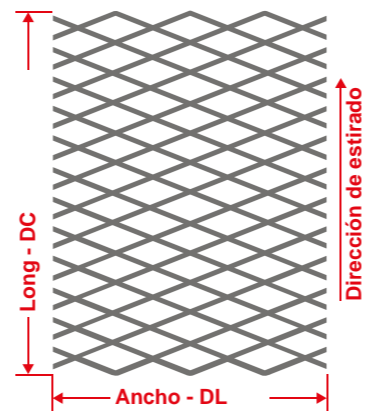

Product data

Espesor final (eFin): 37,0 (-) mm **Área abierta (AA):** 59,0 (-) % **Área abierta máxima (AAmax):** 85,0 (-) %

Material	Nombre	e mm	Peso kg/m2	Plancha Bajo demanda
Acero al carbono	R 250 x 90 (96) - 25 x 1,5	1,5	6,3	☑
Acero al carbono	R 250 x 90 (96) - 25 x 2	2,0	8,4	☑
Acero al carbono Sendzimir	R 250 x 90 (96) - 25 x 1,5	1,5	6,3	☑
Acero al carbono Sendzimir	R 250 x 90 (96) - 25 x 2	2,0	8,4	☑
Aluminio	R 250 x 90 (96) - 25 x 1,5	1,5	2,1	☑
Aluminio	R 250 x 90 (96) - 25 x 2	2,0	2,8	☑
Aluminio	R 250 x 90 (96) - 25 x 3	3,0	4,2	☑